

AMTSBLATT

Informiert aus Tradition.



KANTON
NIDWALDEN

Amtlicher Teil

Nr. 39 · 26. September 2018

Herausgeber Kanton Nidwalden

Verlag, Druck und Abonnementsverwaltung Engelberger Druck AG, Oberstmühle 3, 6370 Stans

Kontakt Tel. 041 619 1570, Fax 041 619 15 60, amtlich@amtsblatt-nw.ch, www.amtsblatt-nw.ch

Sicherheit

Kälteschutz

Hitzeschutz

Sichtschutz

Lärmschutz

Aussicht

Jetzt Offerte anfordern!

Internorm
Fenster – Haustüren

Fenster erfüllen viele Zwecke.

Sie brauchen neue Fenster und Türen?
Wir bieten Ihnen qualitativ hochstehende Produkte.



Schreinerei, Zimmerei

Karl Rohrer AG

Wichelstrasse 1
6072 Sachseln

Telefon 041 660 30 44

karo-holz.ch

Neubauten

Fenster

Türen

Küchen

Bodenbeläge

Renovationen

INHALTSVERZEICHNIS

Informationen aus dem Regierungsgebäude	1603
Eidgenössische Abstimmungen	1607
Kantonale Volksabstimmung	1610
Regierungsrat	1611
Direktionen und Amtsstellen	1624
Justiz- und Sicherheitsdirektion	1624
Gesundheits- und Sozialdirektion	1629
Handelsregister	1630
Schuldbetreibung und Konkurs	1639
Gerichte	1641
Gemeinden	1643
Baugesuche	1643
Ennetmoos	1645
Selbständige Anstalten	1646



Die nächste Ausgabe Nr. 40 erscheint am
Mittwoch, den 3. Oktober 2018

INFORMATIONEN AUS DEM REGIERUNGSGEBÄUDE

Budget 2019 und Finanzplan 2020 bis 2021

Der Regierungsrat hat das Budget und den Finanzplan zu Handen des Landrates verabschiedet. Das Budget 2019 weist ein Gesamtergebnis von minus 2.9 Mio. Franken aus. Die Nettoinvestitionen betragen 31.1 Mio. Franken. Die Ergebnisse der Erfolgsrechnung weisen für das Finanzplanjahr 2020 Mehraufwendungen von 2.5 Mio. Franken und für das Finanzplanjahr 2021 Mehraufwendungen von 2.4 Mio. Franken aus. Die Nettoinvestitionen betragen in den Jahren 2020 und 2021 39.6 beziehungsweise 31.1 Mio. Franken. Der Regierungsrat sieht für das Jahr 2019 keine Steuerfussanpassung vor.

Das operative Ergebnis weist im Budget 2019 ein Minus von 17.9 Mio. Franken aus. Dank dem vorhandenen Eigenkapital von rund 297 Mio. Franken kann das Defizit durch die Entnahme von finanzpolitischen Reserven um 15.0 Mio. Franken auf minus 2.9 Mio. Franken verbessert werden. Der betriebliche Aufwand und der betriebliche Ertrag erhöhen sich gegenüber dem Budget 2018 annähernd im gleichen Ausmass. Das Wachstum der Einzahlungen in den NFA nimmt noch um 0.7 Mio. Franken zu (Vorjahr +7.5 Mio.). Wie bereits in den letzten Jahren erwähnt, ist die Umsetzung der SV17 für den Kanton zentral, damit das strukturelle Defizit auf ein vertretbares Niveau reduziert werden kann.

Zunahme des betrieblichen Aufwandes und der betrieblichen Erträge

Der betriebliche Aufwand erhöht sich gegenüber dem Budget 2018 um 2.9 Prozent oder rund 10.9 Mio. Franken. Der Transferaufwand verzeichnet mit einer Zunahme von 8.7 Mio. Franken (3.6 Prozent) die grösste Veränderung. Alleine die Zunahme im Gesundheitsbereich beträgt 6.0 Mio. Franken. Der Personalaufwand verändert sich um 1.5 Mio. auf neu 80.4 Mio. Franken. Der Sachaufwand erhöht sich um 0.4 Mio. (1.4 Prozent) auf neu 30.3 Mio. Franken. Die Abschreibungen des Verwaltungsvermögens reduzieren sich um 0.2 Mio. auf 8.2 Mio. Franken.

Der betriebliche Ertrag nimmt gegenüber dem Budget 2018 um knapp 11.0 Mio. Franken zu. Dies entspricht einer Zunahme von 3.2 Prozent. Die Zunahme beim Fiskalertrag beträgt 9.3 Mio. Franken (4.9 Prozent). Der Transferertrag verzeichnet eine Zunahme von 1.7 Mio. Franken (1.7 Prozent). Der Ertrag der Regalien bleibt auf dem Niveau des Budgets 2018. Die durchlaufenden Beiträge erhöhen sich leicht um 0.2 Mio. Franken.

Ergebnis aus Finanzierung und ausserordentliches Ergebnis

Das Finanzergebnis erhöht sich gegenüber dem Budget 2018 leicht um 0.1 Mio. Franken auf 16.6 Mio. Franken. Der Zinsaufwand nimmt leicht ab und die Beiträge von öffentlichen Unternehmen bleiben in etwa auf dem Niveau des Budget 2018. Das ausserordentliche Ergebnis sieht mit dem Budget 2019 die Entnahme aus finanzpolitischen Reserven von 15.0 Mio. Franken vor.

Investitionen

Die Nettoinvestitionen betragen 31.1 Mio. Franken. Auf die Kantonsstrassen entfallen rund 12.2 Mio. Franken. Für die Erneuerung und Sanierung von kantonalen Gebäuden sind 1.2 Mio. Franken, für den Ausbau der Doppelspur Hergiswil inkl. Tieflegung 4.9 Mio. Franken und für den Wasserbau 5.2 Mio. Franken budgetiert. Für den Ersatzbau Süd beim Waffenplatz Wil sind 3.5 Mio. Franken vorgesehen.

Eigenkapital und Nettoschuld

Der Kanton Nidwalden besitzt nach wie vor ein Eigenkapital in der Höhe von rund 261 Mio. Franken aus (Vorjahr 279 Mio.). Die Nettoschuld II weist weiterhin ein Nettovermögen aus. Dieses reduziert sich im Budget 2019 auf 63.2 Mio. Franken.

Finanzplan 2020 bis 2021

Allgemein

Der Finanzplan 2020 rechnet mit Mehraufwendungen von 2.5 Mio. Franken und der Finanzplan 2021 mit Mehraufwendungen von 2.4 Mio. Franken. Die Nettoinvestitionen betragen für 2020 und 2021 rund 39.6 Mio. respektive 31.1 Mio. Franken. Das Gesamtergebnis des Finanzplanjahres 2020 wird nur noch von Entnahmen aus dem Eigenkapital in der Höhe von 0.5 Mio. Franken beeinflusst (Vorjahr 15.0 Mio.). Im Finanzplan 2021 sind keine Entnahmen notwendig. Vergleicht man das operative Ergebnis mit dem Budget 2019, so verbessert sich der Finanzplan 2020 um 14.9 Mio. Franken. Der Finanzplan 2021 verbessert sich gegenüber dem Finanzplan 2020 um 0.6 Mio. Franken.

Die Zahlungen in den NFA stagnieren und nehmen voraussichtlich sogar leicht ab. Die Zahlungen im Jahr 2020 und 2021 liegen gemäss BAK-Basel Prognose bei ca. 44 Mio. Franken. Dies entlastet den Finanzhaushalt, indem vorerst mit keinen weiteren Kostensteigerungen gerechnet werden muss.

Die weitere Beschränkung des Ausgabenwachstums sowie eine positive Entwicklung der Steuererträge bringen eine Fortsetzung des verbesserten operativen Ergebnisses ab 2020. Die Fiskalerträge wie auch die Erträge der direkten Bundessteuer können mit der Einführung der Steuervorlage 17 (SV17) markant erhöht werden. Durch die positiven Einflüsse der SV17 ab dem Finanzplan 2020 kann das strukturelle Defizit nachhaltig auf ein vertretbares Niveau reduziert werden. Im Finanzplan 2021 wird davon ausgegangen, dass das Wachstum der betrieblichen Erträge dasjenige des betrieblichen Aufwandes übertreffen kann.

Ausblick

Wie bereits in den letzten Budgets kommuniziert, ist für den Kanton Nidwalden entscheidend, dass die Steuervorlage 2017 umgesetzt wird. Aufgrund der heutigen Erkenntnisse kann der Kanton Nidwalden dank der bereits tiefen steuerlichen Belastung für Unternehmen eher profitieren. Zudem erhöht sich der Anteil an der Direkten Bundessteuer von 17 auf 21.2 Prozent. Dies wirkt sich in den Zahlen ab dem Finanzplan 2020 aus. Hier gilt es nun in naher Zukunft die richtigen Weichen zu stellen, damit der Kanton Nidwalden attraktiv bleibt und weiterhin eine erfolgreiche Steuerstrategie gelebt werden kann.

In den letzten Jahren wurde die Rechnung von den wachsenden Einzahlungen in den NFA belastet. Hier zeichnet sich ab dem Budget 2019 eine Entspannung ab. Auf der Ausgabenseite belasten uns vor allem die gestiegenen Gesundheitskosten. Die finanzielle Belastung wird weiterhin hoch bleiben und das jährliche Wachstum wird die Kantonsfinanzen weiterhin stark fordern. Die nächsten Jahre werden wegweisend sein und aufzeigen, ob die getroffenen Annahmen eintreffen. Der Kanton Nidwalden hat das erforderliche Eigenkapital, um die Umsetzung der Steuervorlage 2017 oder die Anpassungen beim NFA abzuwarten. Oberstes Ziel muss es sein, dass der Kanton weiterhin eine kontinuierliche und verlässliche Steuerpolitik betreiben kann.

Steuerfuss

Der Steuerfuss für die Kantonssteuern kann unverändert bei 2.66 Einheiten belassen werden.

Die Nidwaldner Stimmbevölkerung hat am heutigen Abstimmungssonntag die Vorlage betreffend «Bewilligung eines Objektkredites für den Kantonsanteil am Ersatzbau Süd des Waffenplatzes Wil bei Stans» angenommen. Der Regierungsrat nimmt das Abstimmungsergebnis mit Befriedigung zur Kenntnis.

Mit einem Ja-Stimmenanteil von 59.92 Prozent hat die Nidwaldner Stimmbevölkerung am 23. September 2018 die Vorlage angenommen. Die Stimmbeteiligung lag bei 39.63 Prozent. Der Regierungsrat zeigt sich erfreut über das Ergebnis und nimmt dieses mit Befriedigung zur Kenntnis.

Das Projekt Ersatzbau Süd

Angrenzend an den kantonalen Waffenplatz Wil bei Stans planen der Kanton und die armasuisse (Bundesamt für Rüstung) gemeinsam einen Ersatzbau Süd. Das multifunktionale Gebäude soll von der Armee, dem Kompetenzzentrum SWISSINT und dem Kanton gemeinsam genutzt werden. Das eidgenössische Parlament hat das Projekt im Rahmen der Immobilienbotschaft bewilligt und für den Anteil des Bundes 9.11 Mio. Franken gesprochen.

Der Regierungsrat freut sich über die Unterstützung der Bevölkerung für dieses wichtige Projekt. Sie ist auch Ausdruck der langjährigen guten Partnerschaft zwischen dem Kanton Nidwalden und der Armee.

Im kommenden Jahr wird nun das Bewilligungsverfahren und die Ausschreibungen durchgeführt, bevor ca. im Jahr 2020 der Bau realisiert werden kann. Mit dem Abschluss der Bauarbeiten und der Inbetriebnahme des neuen Gebäudes wird im Jahr 2021 gerechnet.

Stans, 23. September 2018

EIDGENÖSSISCHE ABSTIMMUNGEN

Abstimmungsergebnisse

Eidgenössische Abstimmung Abstimmungstag: 23.09.2018

Abstimmungsgegenstand: **Velo-Initiative
direkter Gegenentwurf**

Gemeinde	Stimm- berechtigte	Stimmzettel			in Betracht fallende	Ja	Nein	Stimm- bet.
		eingelegte	leere	ungültige				
Kanton Nidwalden								
Beckenried	2'683	1'048	8	6	1'034	680	354	39.06%
Buochs	3'875	1'492	4	11	1'477	956	521	38.50%
Dallenwil	1'419	560	3	0	557	331	226	39.46%
Emmetten	1'020	384	6	2	376	210	166	37.65%
Ennetbürgen	3'481	1'452	5	11	1'436	911	525	41.71%
Ennetmoos	1'574	561	5	4	552	357	195	35.64%
Hergiswil	3'997	1'618	10	6	1'602	939	663	40.48%
Oberdorf	2'365	1'049	5	7	1'037	653	384	44.36%
Stans	6'073	2'532	15	14	2'503	1'817	686	41.69%
Stansstad	3'273	1'288	5	5	1'278	780	498	39.35%
Wolfschiessen	1'557	578	6	3	569	332	237	37.12%
Total: Kanton Nidwalden	31'317	12'562	72	69	12'421	7'966	4'455	40.11%

In Prozenten 100 64.13 35.87

Anzahl erfasster (definitiver) Gemeinden: 11 von 11

Eidgenössische Abstimmung

Abstimmungstag: 23.09.2018

Abstimmungsgegenstand: Fair-Food-Initiative Volksinitiative

Gemeinde	Stimm- berechtigte	Stimmzettel			in Betracht fallende	Ja	Nein	Stimm- bet.
		ingelegte	leere	ungültige				
Kanton Nidwalden								
Beckenried	2'683	1'049	5	6	1'038	250	788	39.10%
Buochs	3'875	1'495	11	11	1'473	276	1'197	38.58%
Dallenwil	1'419	560	0	0	560	110	450	39.46%
Emmetten	1'020	394	2	2	390	90	300	38.63%
Ennetbürgen	3'481	1'454	5	11	1'438	292	1'146	41.77%
Ennetmoos	1'574	565	4	4	557	115	442	35.90%
Hergiswil	3'997	1'619	10	6	1'603	290	1'313	40.51%
Oberdorf	2'365	1'050	10	7	1'033	220	813	44.40%
Stans	6'073	2'533	38	14	2'481	778	1'703	41.71%
Stansstad	3'273	1'287	8	6	1'273	255	1'018	39.32%
Wolfenschiessen	1'557	580	0	3	577	115	462	37.25%
Total: Kanton Nidwalden	31'317	12'586	93	70	12'423	2'791	9'632	40.19%

In Prozenten 100 22.47 77.53

Anzahl erfasster (definitiver) Gemeinden: 11 von 11

Eidgenössische Abstimmung

Abstimmungstag: 23.09.2018

**Abstimmungsgegenstand: Für Ernährungssouveränität.
Die Landwirtschaft betrifft uns alle**

Gemeinde	Stimm- berechtigte	Stimmzettel			in Betracht fallende	Ja	Nein	Stimm- bet.
		eingelegte	leere	ungültige				
Kanton Nidwalden								
Beckenried	2'683	1'048	5	6	1'037	197	840	39.06%
Buochs	3'875	1'495	13	11	1'471	218	1'253	38.58%
Dallenwil	1'419	559	3	0	556	97	459	39.39%
Emmetten	1'020	389	3	2	384	71	313	38.14%
Ennetbürgen	3'481	1'450	11	11	1'428	228	1'200	41.65%
Ennetmoos	1'574	563	5	4	554	103	451	35.77%
Hergiswil	3'997	1'615	15	6	1'594	213	1'381	40.41%
Oberdorf	2'365	1'049	13	7	1'029	171	858	44.36%
Stans	6'073	2'529	60	14	2'455	581	1'874	41.64%
Stansstad	3'273	1'284	10	7	1'267	225	1'042	39.23%
Wolfenschiessen	1'557	578	0	3	575	98	477	37.12%
Total: Kanton Nidwalden	31'317	12'559	138	71	12'350	2'202	10'148	40.10%

In Prozenten 100 17.83 82.17

Anzahl erfasster (definitiver) Gemeinden: 11 von 11

Auslandschweizer: 526

Rechtsmittelbelehrung:

Gegen die vorstehend festgestellten Ergebnisse der eidgenössischen Volksabstimmung vom 23. September 2018 kann innert drei Tagen seit der Publikation beim Regierungsrat Beschwerde geführt werden.

Stans, 23. September 2018

KANTONALES ABSTIMMUNGSBÜRO

KANTONALE VOLKSABSTIMMUNG

Abstimmungsgegenstand: **Objektkredit für den Kantonsanteil am Ersatzbau Süd des Waffenplatzes Wil**

Gemeinde	Stimm- berechtigte	Stimmzettel			in Betracht fallende	Ja	Nein	Stimm- bet.
		eingelegte	leere	ungültige				
Kanton Nidwalden								
Beckenried	2'644	1'020	12	6	1'002	574	428	38.58%
Buochs	3'823	1'478	9	11	1'458	854	604	38.66%
Dallenwil	1'365	534	1	0	533	304	229	39.12%
Emmetten	1'001	365	6	2	357	236	121	36.46%
Ennetbürgen	3'416	1'415	22	16	1'377	844	533	41.42%
Ennetmoos	1'559	550	10	4	536	316	220	35.28%
Hergiswil	3'918	1'555	18	7	1'530	1'002	528	39.69%
Oberdorf	2'350	1'037	9	7	1'021	603	418	44.13%
Stans	6'004	2'469	53	12	2'404	1'305	1'099	41.12%
Stansstad	3'234	1'231	12	5	1'214	782	432	38.06%
Wolfschiessen	1'478	549	3	3	543	355	188	37.14%
Total: Kanton Nidwalden	30'792	12'203	155	73	11'975	7'175	4'800	39.63%

In Prozenten 100 59.92 40.08

Anzahl erfasster (definitiver) Gemeinden: 11 von 11

Rechtsmittelbelehrung:

Gegen die vorstehend festgestellten Ergebnisse der kantonalen Volksabstimmung vom 23. September 2018 kann innert drei Tagen seit der Publikation beim Regierungsrat Beschwerde geführt werden.

Stans, 23. September 2018

KANTONALES ABSTIMMUNGSBÜRO

Vollzugsverordnung zum Planungs- und Baugesetz (Planungs- und Bauverordnung, PBV)

Änderung vom 18. September 2018 ¹

Der Regierungsrat von Nidwalden,

gestützt auf Art. 64 der Kantonsverfassung, in Ausführung von Art. 173 des Gesetzes vom 21. Mai 2014 über die Raumplanung und das öffentliche Baurecht (Planungs- und Baugesetz, PBG)²,

beschliesst:

I.

Die Vollzugsverordnung vom 25. November 2014 zum Planungs- und Baugesetz (Planungs- und Bauverordnung, PBV)³ wird wie folgt geändert:

III. ZONENBESTIMMUNGEN

B. Kernzonen sowie Wohn- und Gewerbebezonen

§ 10 Wohnanteil

Der Wohnanteil gemäss Art. 50 Abs. 3 und Art. 52 Abs. 2 PBG² ergibt sich aus der Summe aller Hauptnutzflächen Wohnen im Verhältnis zur Summe aller Geschossflächen.

E. Gefahrenzonen

§ 29a h) Dolinen

¹Bei Bauten und Anlagen in karstgefährdeten Gebieten ist die Stabilität des Baugrundes vorgängig mittels Untersuchungen zu ermitteln.

²Die Eignung des Baugrundes und die gebäudesichernden Massnahmen sind im Nachweis Naturgefahren darzustellen.

F. Abflusskorridorzonen

§ 30a Grundsatz

¹In Abflusskorridorzonen sind alle Teilprozesse der gravitativen Naturgefahren zu berücksichtigen; insbesondere sind bei Hochwasser der Wasser-, Geschiebe- und Holztransport sowie deren Folgeprozesse wie Ablagerungen und Erosionen einzubeziehen.

²Abflusskorridorzonen überlagern Nichtbauzonen; Gebiete in Bauzonen können überlagert werden, wenn sie:

1. bereits vor Inkrafttreten dieser Bestimmung als Bauzonen ausgeschieden waren; und
2. besonders gefährdet sind.

³Bei der Ausscheidung der Abflusskorridorzonen ist der Kataster der Gefahrengebiete und Abflusskorridore gemäss Art. 12a Wasserrechtsgesetz (WRG)⁴ zu berücksichtigen.

§ 30b Abflussverändernde Bauten und Anlagen

¹Abflussverändernde Bauten und Anlagen sind soweit möglich ausserhalb der Abflusskorridorzonen zu errichten.

²Als abflussverändernde Bauten und Anlagen gelten insbesondere:

1. Hochbauten aller Art;
2. Anlagen wie Strassen, Terrainveränderungen, Materiallager und Parkplätze;
3. Bepflanzungen wie Hochkulturen und quer zur Fliessrichtung angeordnete Gehölzreihen.

³Das Ableiten von Naturgefahrenprozessen aus den Abflusskorridorzonen ist nicht zulässig.

§ 30c Nachweis Naturgefahren, Bewilligung

¹Mit dem Baugesuch beziehungsweise mit dem Gesuch um Erlass eines Sondernutzungsplanes ist der Nachweis Naturgefahren zu erbringen.

²Der Nachweis Naturgefahren hat aufzuzeigen, dass die Bestimmungen der Abflusskorridorzone eingehalten werden.

³Baubewilligungspflichtige Bauten und Anlagen innerhalb der Abflusskorridorzonen benötigen zusätzlich eine Stellungnahme der Fachkommission Naturgefahren.

§ 30d Typen von Abflusskorridorzonen

1. Grundsatz

Die Abflusskorridorzonen werden in die eigentümerverbindlichen Typen A und B eingeteilt.

§ 30e 2. Abflusskorridorzone A

¹Die Abflusskorridorzone A bezweckt das Sicherstellen des Abflusses gravitativer Naturgefahrenprozesse in systemrelevante Korridorbereiche.

²In der Abflusskorridorzone A sind keine neuen abflussverändernden oder das System beeinträchtigenden, baubewilligungspflichtigen Bauten und Anlagen zulässig.

§ 30f 3. Abflusskorridorzonen B

¹Die Abflusskorridorzone B bezweckt die raumplanerische Sicherung der Abflusskorridore für gravitative Naturgefahrenprozesse.

²Abflussverändernde, baubewilligungspflichtige Bauten und Anlagen sind nur zulässig, wenn sie standortgebunden sind sowie die Umwelt- und Nachbargefährdung nicht erheblich erhöhen.

V. BAUBEWILLIGUNG UND BAUKONTROLLE

§ 40 Ziff. 5, 10 und 11 Bewilligungspflicht

Bewilligungspflichtig sind insbesondere:

1. die Errichtung neuer und der Abbruch bestehender Bauten und Anlagen;
2. die Änderung bestehender Bauten und Anlagen, einschliesslich bauliche Veränderungen in deren Innern, sofern damit statisch bedeutende Änderungen verbunden oder Auswirkungen auf die Umgebung zu erwarten sind;
3. die nutzungsmässige Zweckänderung bestehender Bauten und Anlagen;
4. die wesentliche Veränderung von Fassaden und Dachflächen in Gestaltung oder Farbe;
5. der Bau von Solaranlagen auf Kultur- und Naturdenkmälern von kantonaler oder nationaler Bedeutung, im landschaftlich empfindlichen Siedlungsgebiet und in Ortsbildschutzzonen;
6. die Erstellung von Verkehrsanlagen einschliesslich Abstell- und Verkehrsflächen für Fahrzeuge, sofern sich das Verfahren nicht nach der Strassengesetzgebung richtet;

7. die Anlage und Veränderung von Werk-, Lager- und Ablagerungsplätzen;
8. die Anlage und Veränderung von Campingplätzen;
9. die Erstellung von Schwimmbassins und -teichen, Aussenantennen, Wintergärten, Hundezwinger und dergleichen;
10. abflussverändernde Bepflanzungen in den Abflusskorridorzonen A wie quer zur Fliessrichtung angeordnete Gehölzreihen;
11. erhebliche vorübergehende und fortdauernde Eingriffe in die Ufer oder Sohle eines Gewässers.

§ 41 Abs. 1 Ziff. 2 lit. f und Abs. 2 Bewilligungsfreiheit

¹ Keiner Baubewilligung bedürfen:

1. Solaranlagen gemäss Art. 18a Abs. 1 RPG;
2. kleine Nebenanlagen wie insbesondere:
 - a) freistehende Gartencheminées;
 - b) unterirdisch verlegte Leitungen für Hausanschlüsse und zugehörige Schächte;
 - c) Sandkästen, Kinder-Planschbecken und Spielplatzgeräte bis 6 m² Grundfläche und 2.5 m Höhe;
 - d) mindestens einseitig offene Fahrradunterstände bis 6 m² Grundfläche und 2.5 m Höhe;
 - e) Abgrabungen und Aufschüttungen von weniger als 1.0 m Tiefe beziehungsweise Höhe;
 - f) künstliche Einfriedungen und Böschungen, sofern sie gemessen ab dem massgebenden Terrain die Höhe beziehungsweise Tiefe von 1.0 m nicht übersteigen;
 - g) mindestens auf zwei Seiten offene, ungedeckte Gartensitzplätze und Pergolen mit einer Grundfläche von weniger als 12 m²;
 - h) Werkzeughäuschen, Kleinställe oder Hütten für die hobbymässige Gartenbewirtschaftung beziehungsweise Kleintierhaltung mit einer Grundfläche unter 6 m² und einer Gesamthöhe unter 2.5 m.

² Die in einer Gefahren- oder Abflusskorridorzone gelegenen abflussverändernden Abgrabungen und Aufschüttungen sowie abflussverändernde Bauten und Anlagen bedürfen unabhängig ihrer Ausmasse einer Baubewilligung.

³ Bauten und Anlagen gemäss Abs. 1 Ziff. 2 lit. e-h, die ausserhalb einer Bauzone oder in einer Schutzzone gelegen sind, bedürfen unabhängig ihrer Ausmasse einer Baubewilligung.

VIII. ÜBERGANGS- UND SCHLUSSBESTIMMUNGEN

§ 62a Übergangsbestimmung

¹ Die Umrechnung der Ausnützungsübertragung gemäss Art. 176 PBG² wirkt sich beim begünstigten und beim belasteten Grundstück

ausschliesslich auf den prozentualen Höchstanteil an Hauptbauten gemäss Art. 104a Abs. 2 PBG² aus.

²Die auf das begünstigte Grundstück übertragenen anrechenbaren Bruttogeschossflächen sind in übertragene anrechenbare Gebäudeflächen zugunsten von Gebäuden und Teilen von Gebäuden, die mehr als 4.5 m über das massgebende Terrain hinausragen dürfen, umzurechnen.

³Diese übertragenen anrechenbaren Gebäudeflächen ergeben sich mittels Division der übertragenen anrechenbaren Bruttogeschossflächen durch die im Zeitpunkt der Übertragung zulässige Anzahl Vollgeschosse.

II.

Der Anhang der Vollzugsverordnung vom 25. November 2014 zum Planungs- und Baugesetz (Planungs- und Bauverordnung, PBV)³ wird wie nachfolgend aufgeführt geändert.

III.

¹§ 29a, §§ 30a-30f, § 40 Ziff. 5, 10 und 11 sowie § 41 Abs. 1 Ziff. 2 lit. f treten am 1. Oktober 2018 in Kraft.

²Die weiteren Bestimmungen treten gemäss Art. 207 Abs. 2 PBG² gemeindeweise in Kraft.

Stans, 18. September 2018

REGIERUNGSRAT NIDWALDEN

Landammann

Res Schmid

Landschreiber

Hugo Murer

-
- ¹ A 2018, 1611
 - ² NG 611.1
 - ³ NG 611.11
 - ⁴ NG 631.1

ANHANG

1. Dachvorsprung (Art. 102 Abs. 2 Ziff. 3 PBG)

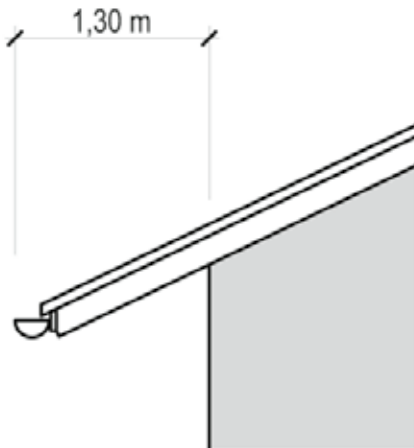

2. Abgrabungen, Hauszugänge und Garagenzufahrten (Art. 3 Abs. 3 i.V.m. Art. 102 Abs. 3 PBG; § 32 PBV)

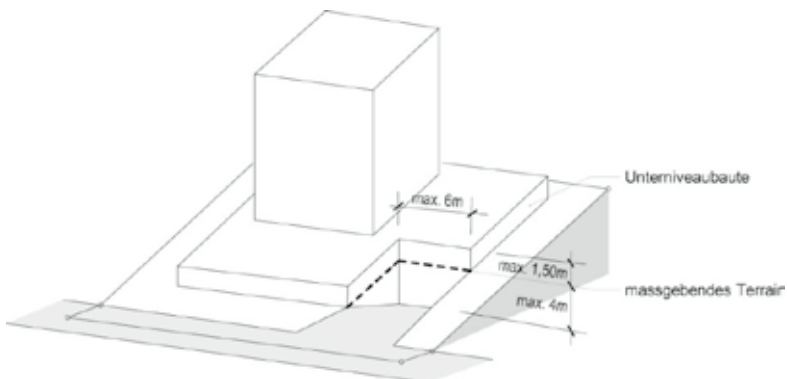

3. Giebeldach (Art. 103 PBG; § 32 PBV)

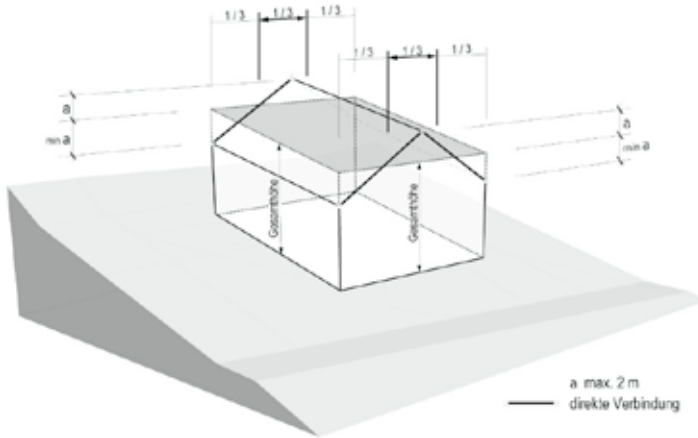

4. Überbauungsziffer (Art. 104 Abs. 1 Ziff. 2 und 104a PBG)

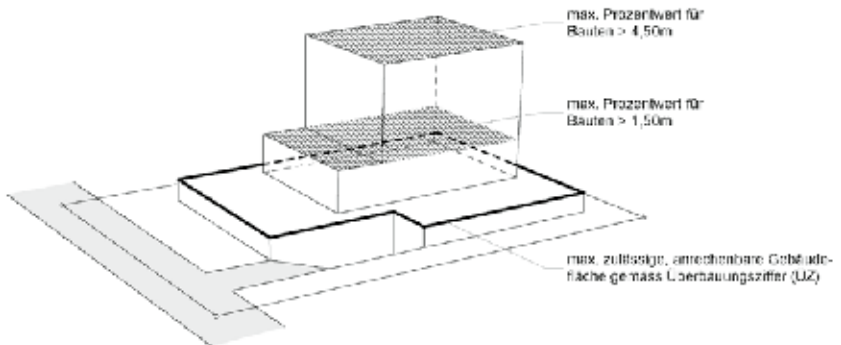

5. Grenzabstand (Art. 110 Abs. 2 und Art. 111 PBG)

In der Skizze ist die maximal zulässige Bebaubarkeit eines Grundstücks gemäss Art. 102 Abs. 1 PBG dargestellt, die sich aufgrund der unterschiedlichen Grenzabstände gemäss Art. 110 Abs. 2 und Art. 111 PBG ergibt. Weitere kommunale Bebauungsvorschriften, wie die Überbauungsziffer, sind in der Skizze nicht berücksichtigt.

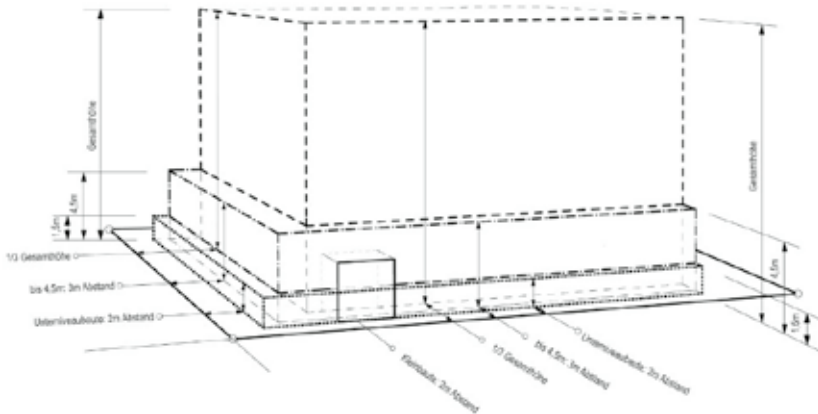

Regierungsratsbeschluss über das Inkrafttreten der Planungs- und Baugesetzgebung

vom 18. September 2018¹

Der Regierungsrat von Nidwalden,

gestützt auf Art. 65 der Kantonsverfassung, in Ausführung von Art. 178 und 207 des Gesetzes vom 21. Mai 2014 über die Raumplanung und das öffentliche Baurecht (Planungs- und Baugesetz, PBG)²,

beschliesst:

1.

¹Für alle Gemeinden treten in Kraft:

1. am 1. Januar 2015: Art. 1, 4-15, 17-34, 38-42, 43-45, 74, 77-93, 99, 141-174 sowie Art. 178-207 PBG²;
2. am 1. Januar 2015: §§ 1-5, 8 und 40-71 der Vollzugsverordnung zum Planungs- und Baugesetz (Planungs- und Bauverordnung, PBV)³;
3. am 1. April 2018 Art. 70-72 PBG²;
4. am 1. April 2018 §§ 13-29 und § 30 PBV³;
5. am 21. August 2018 Art. 177 PBG²
6. am 1. Oktober 2018 Art. 69, 69b, 69c, 72a, 118 Ziff. 3 und Art. 121 - 122a PBG²;
7. am 1. Oktober 2018 §§ 29a, 30a-30f und § 34 PBV³.

²Für alle Gemeinden werden aufgehoben:

1. am 1. Januar 2015: Art. 1-31, 51, 80-93, 97a-107, 122-129, 196-200, 212-238, 239 Abs. 2 und 3 sowie Art. 240-245 des Gesetzes vom 24. April 1988 über die Raumplanung und das öffentliche Baurecht (Baugesetz, BauG)⁴;
2. am 1. Januar 2015: §§ 1-6, 8-9, 39-40, 44 sowie §§ 74-94 der Vollziehungsverordnung vom 3. Juli 1996 zum Baugesetz (Bauverordnung,

611.111

3. am 1. April 2018: BauV)⁵;
Art. 208-211 BauG⁴;
4. am 1. Oktober 2018 Art. 74a, 79a und 159-159d BauG⁴.

2.

¹Die übrigen Bestimmungen des PBG² und der PBV³ sowie die Interkantonale Vereinbarung vom 22. September 2005 über die Harmonisierung der Baubegriffe (IVHB)⁶ treten wie folgt gemeindeweise in Kraft:

Beckenried	noch nicht in Kraft
Buochs	noch nicht in Kraft
Dallenwil	noch nicht in Kraft
Emmetten	noch nicht in Kraft
Ennetbürgen	noch nicht in Kraft
Ennetmoos	noch nicht in Kraft
Hergiswil	noch nicht in Kraft
Oberdorf	noch nicht in Kraft
Stans	noch nicht in Kraft
Stansstad	noch nicht in Kraft
Wolfenschiessen	noch nicht in Kraft

²Die Bestimmungen des BauG⁴ und der BauV⁵ treten im gleichen Zeitpunkt gemeindeweise ausser Kraft.

3.

Der Regierungsratsbeschluss vom 6. März 2018 über das Inkrafttreten der Planungs- und Baugesetzgebung⁷ wird aufgehoben.

4.

Dieser Beschluss tritt am 1. Oktober 2018 in Kraft.

Stans, 18. September 2018

REGIERUNGSRAT NIDWALDEN

Landammann

Res Schmid

Landschreiber

Hugo Murer

¹ A 2018, 1620

² NG 611.1

³ NG 611.11

⁴ NG 611.01

⁵ NG 611.011

⁶ NG 611.2

⁷ A 2018, 489

Die Referendumsfrist für die Änderung des nachstehenden Erlasses ist unbenutzt abgelaufen. Sie ist somit rechtsgültig und tritt wie folgt in Kraft:

Gesetz vom 21. Mai 2014 über die Raumplanung und das öffentliche Baurecht (Planungs- und Baugesetz):

1. Die Art. 5 Abs. 2 und 3, Art. 20, Art. 21 Abs. 4, Art. 29, Art. 40 Abs. 2, Art. 69, Art. 69b, Art. 69c, Art. 72a, Art. 118 Ziff. 3, Art. 121-122a, Art. 142, Art. 154 und Art. 166 Abs. 1 sowie Art. 207 Abs. 2 und 3 der Änderung des Planungs- und Baugesetzes vom 13. Juni 2018 treten am 1. Oktober 2018 in Kraft.
2. Die übrigen Bestimmungen des Planungs- und Baugesetzes gemäss Änderung des Planungs- und Baugesetzes vom 13. Juni 2018 treten gestützt Art. 207 Abs. 2 PBG gemeindeweise in Kraft.
3. Die Bestimmungen gemäss Ziffer II -V der Änderung des Planungs- und Baugesetzes vom 13. Juni 2018 (Gesetz vom 4. Februar 2004 über den Natur- und Landschaftsschutz [Naturschutzgesetz], Verordnung vom 17. Mai 1989 über die Aussen- und Strassenreklame [Reklameverordnung], Gesetz vom 30. April 1967 über die Rechte am Wasser [Wasserrechtsgesetz] und Gesetz vom 1. April 2009 zum Bundesgesetz über den Schutz der Gewässer [Kantonales Gewässerschutzgesetz]) treten am 1. Oktober 2018 in Kraft.
4. Mit der Änderung des Planungs- und Baugesetzes vom 13. Juni 2018 werden die Art. 74a, Art. 79a und die Art. 159 - 159d des Gesetzes vom 24. April 1988 über die Raumplanung und das öffentliche Baurecht (Baugesetz) auf den 1. Oktober 2018 aufgehoben.

Stans, 18. September 2018

REGIERUNGSRAT NIDWALDEN

Landammann

Res Schmid

Landschreiber

Hugo Murer

DIREKTIONEN UND AMTSSTELLEN

Justiz- und Sicherheitsdirektion

Verfügung:

Die Justiz- und Sicherheitsdirektion Nidwalden, gestützt auf Art. 3 des eidgenössischen Strassenverkehrsgesetzes und Art. 4 Abs. 2 Ziff. 1 des kantonalen Strassenverkehrsgesetzes, im Einvernehmen mit dem Gemeinderat Hergiswil

verfügt folgende Verkehrsbeschränkung:

Gemeinde Hergiswil

Ziegelweg, Einmündung Seestrasse

Kein Vortritt Signal Nr. 3.02

Die Verkehrsbeschränkung tritt in Kraft, sobald das Signal angebracht ist.

Gegen diese Verfügung kann binnen 20 Tagen nach erfolgter Veröffentlichung schriftlich und begründet Beschwerde beim Regierungsrat eingereicht werden.

Verfügung:

Die Justiz- und Sicherheitsdirektion Nidwalden, gestützt auf Art. 3 und Art. 32 Abs. 3 des eidgenössischen Strassenverkehrsgesetzes und Art. 4 Abs. 2 Ziff. 1 des kantonalen Strassenverkehrsgesetzes, im Einvernehmen mit dem Gemeinderat Ennetmoos

verfügt folgende Verkehrsbeschränkungen:

Gemeinde Ennetmoos

Tempo-30-Zonen 2. Etappe

1. Bettstrasse (ab Kantonsstrasse bis nach der Einmündung Allwegmatte)

2. Allwegmatte

3. Gruobstrasse

Höchstgeschwindigkeit 30 km/h

Zonensignal Nr. 2.59.1

Die Verkehrsbeschränkungen treten in Kraft, sobald die Signale angebracht sind.

Gegen diese Verfügung kann binnen 20 Tagen nach erfolgter Veröffentlichung schriftlich und begründet Beschwerde beim Regierungsrat eingereicht werden.

Eigentumsübertragungen
(Art. 970a ZGB, Art. 9b GB-Gesetz)

Stans

½ Miteigentum an:

1. Parzelle Nr. 906, Paracelsusweg 4, Grundbuch Stans, 928 m² mit Wohnhaus mit 2 Wohnungen
2. Grundstück GB-Nr. 5275, Robert Durrerstrasse 39, Grundbuch Stans, Stockwerkeigentum: ¹⁰¹/₁₀₀₀ Miteigentum an Parzelle 1128 mit Sonderrecht an der 4½-Zimmer-Wohnung im Erdgeschoss

Erblasser: Gérard Torche-Lussi, 6370 Stans

Übernehmerin: Annalisa Torche-Lussi, Paracelsusweg 4, 6370 Stans

Ennetmoos

½ Miteigentum an:

1. Parzelle Nr. 789, Ror, Grundbuch Ennetmoos, 613 m² mit Wohnhaus mit 2 Wohnungen
2. Parzelle Nr. 822, Ror, Grundbuch Ennetmoos, 407 m² Humusiert

Veräusserer: Samuel Gassner, Chilenmattli 22, 6372 Ennetmoos

Erwerber: Nadja Gassner-Waser, Chilenmattli 22, 6372 Ennetmoos

Dallenwil

½ Miteigentum an:

Grundstück GB-Nr. 5020, Wirzwelstrasse 4, Grundbuch Dallenwil, Stockwerkeigentum: ²⁸/₁₀₀ Miteigentum an Parzelle 135 mit Sonderrecht an der 4-Zimmer-Wohnung mit Galerie im Obergeschoss

Veräusserer: Wolfgang Krieg, Erzbergerstrasse 2c, 76133 Karlsruhe, Deutschland

Erwerber: Gabriele Krieg-Schiell, Wirzwelstrasse 4, 6383 Dallenwil

Stansstad

Grundstück GB-Nr. 5982, Sommerweid, Grundbuch Stansstad, Stockwerkeigentum: $\frac{259}{1000}$ Miteigentum an Parzelle 866 mit Sonderrecht an der 4½-Zimmer-Wohnung im Erdgeschoss und Nebenräumen

Veräusserer: Ursula Niederberger, Sommerweid 16, 6362 Stansstad

Erwerber: Miteigentümer zu je $\frac{1}{2}$:

- a) Kurt Trüssel, Sonnmatte 6, 6214 Schenkon
- b) Anneliese Trüssel, Sonnmatte 6, 6214 Schenkon

Oberdorf

Parzelle Nr. 212, Wilstrasse 46, Zopfmatli, Grundbuch Oberdorf, 781 m² mit Wohnhaus

Veräusserer: Margaritha von Matt-Hofer, Nägeligasse 29, 6370 Stans

Erwerber: Ruth Odermatt-Zimmermann, Stansstaderstrasse 38, 6370 Stans

1. Parzelle Nr. 257, Allmendstrasse 5a, Ober Allmend, Grundbuch Oberdorf, 1'306 m² mit Wohnhaus mit 7 Wohnungen
2. Grundstück GB-Nr. 5678, Allmendstrasse, Grundbuch Oberdorf, $\frac{1}{15}$ Miteigentum an Parzelle 875 (Platz 1)
3. Grundstück GB-Nr. 5679, Allmendstrasse, Grundbuch Oberdorf, $\frac{1}{15}$ Miteigentum an Parzelle 875 (Platz 2 und 3)
4. Grundstück GB-Nr. 5681, Allmendstrasse, Grundbuch Oberdorf, $\frac{1}{15}$ Miteigentum an Parzelle 875 (Platz 6)
5. Grundstück GB-Nr. 5682, Allmendstrasse, Grundbuch Oberdorf, $\frac{1}{15}$ Miteigentum an Parzelle 875 (Platz 7)
6. Grundstück GB-Nr. 5683, Allmendstrasse, Grundbuch Oberdorf, $\frac{1}{15}$ Miteigentum an Parzelle 875 (Platz 8)
7. Grundstück GB-Nr. 5684, Allmendstrasse, Grundbuch Oberdorf, $\frac{1}{15}$ Miteigentum an Parzelle 875 (Platz 9)
8. Grundstück GB-Nr. 5687, Allmendstrasse, Grundbuch Oberdorf, $\frac{1}{15}$ Miteigentum an Parzelle 875 (Platz 14)

Veräusserer: Hans Peter Meier AG, Blumenweg 3, 6390 Engelberg

Erwerber: Starvest AG, Gartenstrasse 1A, 6331 Hünenberg

Buochs

Grundstück GB-Nr. 6290, Brunnenweg 2, Grundbuch Buochs, Stockwerkeigentum: $\frac{509}{1000}$ Miteigentum an Parzelle 796 mit Sonderrecht an der 5½-Zimmer-Wohnung im Erdgeschoss

Veräusserer: Miteigentümer zu je $\frac{1}{2}$:

- a) Urs Sägesser-Amacher, Brunnenweg 2, 6374 Buochs
- b) Susanne Sägesser-Amacher, Brunnenweg 2, 6374 Buochs

Erwerber: Karen Thoma-Sägesser, Wilgass 13, 6370 Oberdorf

- 1. Grundstück GB-Nr. 5276, Städeliherti, Grundbuch Buochs, Selbständiges und dauerndes Recht: Baurecht für Wohnhaus; Ausmass ca. 192 m²; bis 01.09.2091 zulasten der Parzelle Nr. 1063
- 2. Grundstück GB-Nr. 5310, Städeliherti, Grundbuch Buochs, $\frac{1}{4}$, Miteigentum an GB-Nr. 5292 (Platz 18)
- 3. Grundstück GB-Nr. 5311, Städeliherti, Grundbuch Buochs, $\frac{1}{4}$, Miteigentum an GB-Nr. 5292 (Platz 19)

Veräusserer: Miteigentümer zu je $\frac{1}{2}$:

- a) Kurt Jöri-Ricciardi, Städelgarten 16, 6374 Buochs
- b) Isabelle Jöri-Ricciardi, Städelgarten 16, 6374 Buochs

Erwerber: Miteigentümer zu je $\frac{1}{2}$:

- a) Samuel Gassner, Chilenmattli 22, 6372 Ennetmoos
- b) Sandra Gassner-Ziegler, Chilenmattli 22, 6372 Ennetmoos

Grundstück GB-Nr. 5698, Baumgarten, Grundbuch Buochs, Stockwerkeigentum: $\frac{161}{1000}$ Miteigentum an Parzelle 1146 mit Sonderrecht am Mehrzweckraum im Untergeschoss und Nebenräumen

Veräusserer: Pia Flury, Beckenriederstrasse 26, 6374 Buochs

Erwerber: Sandra Portmann, Beckenriederstrasse 26, 6374 Buochs

Wolfenschiessen

Parzelle Nr. 1091, Oelberg, Grundbuch Wolfenschiessen, 19'670 m² mit Maschinenhaus und Turbine, Generator und Schaltanlage

Veräusserer: René Christen, Oberrickenbachstrasse 16, 6386 Wolfenschiessen

Erwerber: Erich Amstad, Ellbergstrasse 12, 6386 Wolfenschiessen

Beckenried

Grundstück GB-Nr. 5116, Vordermühlebach 1, Grundbuch Beckenried, Stockwerkeigentum: $\frac{221}{1000}$ Miteigentum an Parzelle 1038 mit Sonderrecht an der 3½-Zimmer-Wohnung im 3. Wohngeschoss

Veräusserer: Miteigentümer zu je $\frac{1}{2}$:

- a) Johann Schürmann, Arviblick 5, 6055 Alpnach Dorf
- b) Emilie Schürmann-Zehnder, Arviblick 5, 6055 Alpnach Dorf

Erwerber: SCHUEZEH Immobilien AG, Rüchligrain 5, 6274 Eschenbach

Hergiswil

1. Grundstück GB-Nr. 7151, Bahnhofstrasse 6, Grundbuch Hergiswil, Stockwerkeigentum: $\frac{20}{1000}$ Miteigentum an Parzelle 32 mit Sonderrecht an der 5½-Zimmer-Wohnung im 1. und 2. Dachgeschoss und Nebenraum (Haus B)
2. Grundstück GB-Nr. 7158, Bahnhofstrasse 6, Grundbuch Hergiswil, $\frac{1}{12}$ Miteigentum an GB-Nr. 7144 (Platz 7)
3. Grundstück GB-Nr. 7159, Bahnhofstrasse 6, Grundbuch Hergiswil, $\frac{1}{12}$ Miteigentum an GB-Nr. 7144 (Platz 8)

Veräusserer: Baloise Wohnbauten AG, Aeschengraben 21, 4051 Basel

Erwerber: Miteigentümer zu je $\frac{1}{2}$:

- a) Lawrence McFarlane, Grand Palais 1, 6440 Brunnen
 - b) Esther McFarlane-Salvisberg, Grand Palais 1, 6440 Brunnen
1. Grundstück GB-Nr. 5141, Sonnmattstrasse 10, Grundbuch Hergiswil, Stockwerkeigentum: $\frac{245}{1000}$ Miteigentum an Parzelle 627 mit Sonderrecht an der 4-Zimmer-Wohnung im 1. Obergeschoss und Nebenräumen
 2. Grundstück GB-Nr. 5142, Sonnmattstrasse 10, Grundbuch Hergiswil, Stockwerkeigentum: $\frac{250}{1000}$ Miteigentum an Parzelle 627 mit Sonderrecht an der 4-Zimmer-Wohnung im 2. Obergeschoss und Nebenräumen

Veräusserer: Felix Blättler, Seestrasse 98, 6052 Hergiswil

Erwerber: Nikolaus Kuchler, Chälensrain 46, 6053 Alpnachstad

Gesundheits- und Sozialdirektion
Gesundheitsamt

Herrn **Dr. med. Charles Christen**, wohnhaft in Stansstad wird die **Berufsausübungsbewilligung als Arzt** (Fachgebiet: Allgemeine Innere Medizin) **bis 14. September 2020 verlängert.**

Stans, 14. September 2018

HANDELSREGISTER

Publikationen

Publikationsdaten SHAB - 03.09.2018

Meldungsnummer HR02-0004447390

Consortia AG, in Hergiswil (NW), CHE-107.967.607, Aktiengesellschaft (SHAB Nr. 100 vom 26.05.2014, Publ. 1520965). Die Gesellschaft (neu: **Lucerne Watch AG**) wird infolge Verlegung des Sitzes nach Luzern im Handelsregister des Kantons Luzern eingetragen und im Handelsregister des Kantons Nidwalden von Amtes wegen gelöscht.

Publikationsdaten SHAB - 04.09.2018

Meldungsnummer HR02-0004448375

DEDALO REAL ESTATE GmbH, in Stansstad, CHE-232.905.567, Gesellschaft mit beschränkter Haftung (SHAB Nr. 100 vom 24.05.2017, Publ. 3541211). Firma neu: **DEDALO REAL ESTATE GmbH** in Liquidation. Die Gesellschaft ist mit Beschluss der Gesellschafterversammlung vom 24.07.2018 aufgelöst. Liquidationsadresse: c/o Avv. Gianluigi Valsangiacomo, Via G. Pocobelli 14, 6815 Melide. Eingetragene Personen neu oder mutierend: Valsangiacomo, Gianluigi, von Balerna, in Rovio, Geschäftsführer, Liquidator, mit Einzelunterschrift [bisher: Geschäftsführer, mit Einzelunterschrift].

Publikationsdaten SHAB - 04.09.2018

Meldungsnummer HR02-0004448376

Werner Häcki AG, in Dallenwil, CHE-107.983.813, Aktiengesellschaft (SHAB Nr. 60 vom 27.03.2009, Publ. 4945982). Ausgeschiedene Personen und erloschene Unterschriften: Häcki, Werner, von Engelberg, in Engelberg, Mitglied, mit Einzelunterschrift. Eingetragene Personen neu oder mutierend: Häcki, Werner, von Engelberg, in Engelberg, Mitglied des Verwaltungsrates, mit Einzelunterschrift.

Publikationsdaten SHAB - 04.09.2018

Meldungsnummer HR02-0004448377

MÜLLER-STEINAG ELEMENT AG, in Ennetmoos, CHE-151.030.420, Aktiengesellschaft (SHAB Nr. 119 vom 22.06.2018, Publ. 4308081). Ausgeschiedene Personen und erloschene Unterschriften: Käslin, Reinhold, von Beckenried, in Stans, Vorsitzender der Geschäftsleitung, mit Kollektivunterschrift zu zweien; Binder, Bernhard, von Zürich, in Fislisbach, mit Kollektivprokura zu zweien; Grüter, Daniel, von Wolhusen, in Hochdorf, mit Kollektivprokura zu zweien; Weber, Herbert, von Unterenfelden, in Reinach (AG), mit Kollektivprokura zu zweien.

Publikationsdaten SHAB - 04.09.2018

Meldungsnummer HR01-0004448378

GateTHREE AG, in Stansstad, CHE-248.636.545, Kehrsitenstrasse 23, 6362 Stansstad, Aktiengesellschaft (Neueintragung). Statutendatum: 29.08.2018. Zweck: Die Gesellschaft bezweckt das Halten von Beteiligungen an Unternehmen im In- und Ausland, die Finanzierung von Beteiligungsgesellschaften, Investitionen in wirtschaftlich, technisch oder volkswirtschaftlich lohnende Projekte sowie Erwerb, Halten, Verwalten und Veräusserung von Immaterialgüterrechten, ausserdem Erwerb, Halten, Verwalten und Veräusserung von Immobilien. Die Gesellschaft kann alle Geschäfte tätigen, die direkt oder indirekt mit ihrem Zweck in Zusammenhang stehen. Aktienkapital: CHF 100'000.00. Liberierung Aktienkapital: CHF 100'000.00. Aktien: 100 Namenaktien zu CHF 1'000.00. Publikationsorgan: SHAB. Mitteilungen an die Aktionäre erfolgen mit eingeschriebenem Brief oder durch Publikation im SHAB. Mit Erklärung vom 29.08.2018 wurde auf die eingeschränkte Revision verzichtet. Eingetragene Personen: Hunziker, André, von Leimbach (AG), in Stansstad, Mitglied des Verwaltungsrates, mit Einzelunterschrift.

Publikationsdaten SHAB - 05.09.2018

Meldungsnummer HR02-0004449271

Direct To Best GmbH, in Beckenried, CHE-308.075.492, Gesellschaft mit beschränkter Haftung (SHAB Nr. 30 vom 13.02.2017, Publ. 3343153). Ausgeschiedene Personen und erloschene Unterschriften: Wright, Stephen John, von Attiswil, in Gersau, Gesellschafter, ohne Zeichnungsberechtigung, mit 40 Stammanteilen zu je CHF 100.00. Eingetragene Personen neu oder mutierend: Zeier, René Werner, von Luzern, in Beckenried, Gesellschafter und Geschäftsführer, mit Einzelunterschrift, mit 200 Stammanteilen zu je CHF 100.00 [bisher: mit 160 Stammanteilen zu je CHF 100.00].

Publikationsdaten SHAB - 05.09.2018

Meldungsnummer HR02-0004449272

Aqwa Raumdesign AG, in Stans, CHE-112.274.384, Aktiengesellschaft (SHAB Nr. 117 vom 20.06.2018, Publ. 4302009). Ausgeschiedene Personen und erloschene Unterschriften: Vogt, Marc Paul, von Remigen, in Dallenwil, Geschäftsführer, mit Kollektivunterschrift zu zweien.

Publikationsdaten SHAB - 05.09.2018

Meldungsnummer HR02-0004449273

Aqwa Sanitär AG, in *Stans*, CHE-487.651.130, Aktiengesellschaft (SHAB Nr. 117 vom 20.06.2018, Publ. 4302011). Ausgeschiedene Personen und erloschene Unterschriften: Vogt, Marc Paul, von Remigen, in Dallenwil, mit Kollektivunterschrift zu zweien.

Publikationsdaten SHAB - 05.09.2018

Meldungsnummer HR02-0004449274

Aqwa Technik AG, in *Stans*, CHE-109.355.467, Aktiengesellschaft (SHAB Nr. 117 vom 20.06.2018, Publ. 4302005). Ausgeschiedene Personen und erloschene Unterschriften: Vogt, Marc Paul, von Remigen, in Dallenwil, mit Kollektivunterschrift zu zweien.

Publikationsdaten SHAB - 05.09.2018

Meldungsnummer HR02-0004449275

Aqwa AG, in *Stans*, CHE-109.341.235, Aktiengesellschaft (SHAB Nr. 117 vom 20.06.2018, Publ. 4302013). Ausgeschiedene Personen und erloschene Unterschriften: Vogt, Marc Paul, von Remigen, in Dallenwil, mit Kollektivunterschrift zu zweien.

Publikationsdaten SHAB - 05.09.2018

Meldungsnummer HR02-0004449276

Aqwa Umbauprofis AG, in *Stans*, CHE-106.888.690, Aktiengesellschaft (SHAB Nr. 117 vom 20.06.2018, Publ. 4302007). Ausgeschiedene Personen und erloschene Unterschriften: Vogt, Marc Paul, von Remigen, in Dallenwil, mit Kollektivunterschrift zu zweien.

Publikationsdaten SHAB - 05.09.2018

Meldungsnummer HR02-0004449277

ANREPA Asset Management AG, in *Hergiswil (NW)*, CHE-255.397.920, Aktiengesellschaft (SHAB Nr. 115 vom 16.06.2016, Publ. 2893969). Eingetragene Personen neu oder mutierend: Buchli, Stefan, von Safiental, in Kriens, Mitglied des Verwaltungsrates, mit Kollektivunterschrift zu zweien [bisher: Mitglied der Geschäftsleitung, mit Kollektivunterschrift zu zweien]; Thüler, Thomas, von Landiswil, in Stäfa, Mitglied des Verwaltungsrates, mit Kollektivunterschrift zu zweien.

Publikationsdaten SHAB - 05.09.2018

Meldungsnummer HR02-0004449278

Garovi-Odermatt, Planungs-, Bau- und Immo-bilien AG, in *Ennetmoos*, CHE-102.954.543, Aktiengesellschaft (SHAB Nr. 235 vom 05.12.1997). Ausgeschiedene Personen und erloschene Unterschriften: Garovi, Peter, von Alpnach, in Sachseln, Mitglied, mit Einzelunterschrift. Eingetragene Personen neu oder mutierend: Garovi, Carla, von Alpnach, in Beckenried, Präsidentin des Verwaltungsrates, mit Kollektivunterschrift zu zweien; Ettlín-Lüthi, Petra, von Kerns, in Kerns, Mitglied des Verwaltungsrates, mit Kollektivunterschrift zu zweien; Lüthi, Daniela, von Sumiswald, in Buochs, Mitglied des Verwaltungsrates, mit Kollektivunterschrift zu zweien; **Orfida Treuhand + Revisions AG** (CHE-105.988.308), in *Sarnen*, Revisionsstelle [bisher: Orfida Treuhand + Revisions AG].

Publikationsdaten SHAB - 06.09.2018

Meldungsnummer HR03-1004450200

Löschungsdatum: 06.09.2018

IC Consulting AG in Liquidation, in *Emmetten*, CHE-101.309.050, Aktiengesellschaft (SHAB Nr. 238 vom 07.12.2016, Publ. 3206783). Die Liquidation ist beendet. Die Gesellschaft wird gelöscht.

Vorangehende Publikation im SHAB

Datum der Veröffentlichung im SHAB: 07.12.2016 Nummer der SHAB-Ausgabe: 238

Publikationsdaten SHAB - 06.09.2018

Meldungsnummer HR02-1004450201

Fenster Bünter AG, in *Oberdorf (NW)*, CHE-101.428.708, Aktiengesellschaft (SHAB Nr. 211 vom 31.10.2017, Publ. 3840417). Ausgeschiedene Personen und erloschene Unterschriften: **Balmer-Etienne AG** (CHE-330.056.840), in *Stans*, Revisionsstelle. Eingetragene Personen neu oder mutierend: **BDO AG** (CHE-457.315.785), in *Stans*, Revisionsstelle.

Publikationsdaten SHAB - 06.09.2018

Meldungsnummer HR03-1004450202

Löschungsdatum: 06.09.2018

AT Invest AG in Liquidation, in *Hergiswil (NW)*, CHE-109.304.004, Aktiengesellschaft (SHAB Nr. 100 vom 28.05.2018, Publ. 4251679). Nachdem kein begründeter Einspruch gegen die Löschung erhoben wurde, wird die Gesellschaft im Sinne von Art. 159 Abs. 5 lit. a HRegV von Amtes wegen gelöscht.

Vorangehende Publikation im SHAB

Datum der Veröffentlichung im SHAB: 28.05.2018 Nummer der SHAB-Ausgabe: 100

Publikationsdaten SHAB - 06.09.2018

Meldungsnummer HR03-1004450203

Löschungsdatum: 06.09.2018

Lido Bau AG in Liquidation, in *Hergiswil (NW)*, CHE-109.381.387, Aktiengesellschaft (SHAB Nr. 100 vom 28.05.2018, Publ. 4251677). Nachdem kein begründeter Einspruch gegen die Löschung erhoben wurde, wird die Gesellschaft im Sinne von Art. 159 Abs. 5 lit. a HRegV von Amtes wegen gelöscht.

Vorangehende Publikation im SHAB

Datum der Veröffentlichung im SHAB: 28.05.2018 Nummer der SHAB-Ausgabe: 100

Publikationsdaten SHAB - 06.09.2018

Meldungsnummer HR02-1004450204

CeTus Concept AG, in *Hergiswil (NW)*, CHE-114.920.628, Aktiengesellschaft (SHAB Nr. 104 vom 01.06.2018, Publ. 4263635). Ausgeschiedene Personen und erloschene Unterschriften: Brodanac, Danijela, kroatische Staatsangehörige, in Sulgen, Mitglied des Verwaltungsrates, mit Einzelunterschrift. Eingetragene Personen neu oder mutierend: Kragovic, Djordje, serbischer Staatsangehöriger, in Luzern, Mitglied des Verwaltungsrates, mit Einzelunterschrift.

Publikationsdaten *SHAB* - 06.09.2018

Meldungsnummer *HR02-1004450205*

Einkaufsgenossenschaft LEMON GROUP, in *Stans*, CHE-464.162.848, Genossenschaft (SHAB Nr. 164 vom 27.08.2018, Publ. 4435889). Eingetragene Personen neu oder mutierend: Rusch, Markus Jakob, von Appenzell, in Schwende, Mitglied der Verwaltung, mit Kollektivunterschrift zu zweien [bisher: in Appenzell].

Publikationsdaten *SHAB* - 06.09.2018

Meldungsnummer *HR02-1004450206*

Ergoline AG, in *Stansstad*, CHE-106.026.458, Aktiengesellschaft (SHAB Nr. 80 vom 26.04.2018, Publ. 4195597). Eingetragene Personen neu oder mutierend: Althaus, Peter, von Affoltern im Emmental, in Jegenstorf, Mitglied der Geschäftsleitung, mit Kollektivunterschrift zu zweien.

Publikationsdaten *SHAB* - 06.09.2018

Meldungsnummer *HR01-1004450207*

224 Rooms Productions GmbH, in *Stans*, CHE-356.568.745, Alter Postplatz 2, 6370 Stans, Gesellschaft mit beschränkter Haftung (Neueintragung). Statutendatum: 31.08.2018. Zweck: Die Gesellschaft betreibt die Entwicklung und Produktion einer TV-Serie. Sie kann im Übrigen alle Rechtsgeschäfte tätigen, welche geeignet sind, zur Entwicklung der Gesellschaft beizutragen und in direkter oder indirekter Beziehung zum Gesellschaftszweck stehen. Die Gesellschaft kann im In- und Ausland Zweigniederlassungen und Betriebsstätten errichten, sich an gleichen oder ähnlichen Unternehmen beteiligen oder solche erwerben. Stammkapital: CHF 20'000.00. Nebenleistungspflichten, Vorhand-, Vorkaufs- oder Kaufsrechte gemäss näherer Umschreibung in den Statuten. Publikationsorgan: SHAB. Die Mitteilungen der Geschäftsführung an die Gesellschafter erfolgen schriftlich oder per E-Mail. Mit Erklärung vom 31.08.2018 wurde auf die eingeschränkte Revision verzichtet. Eingetragene Personen: Dr. Viganò, Adriano Pietro, von Zürich, in Zürich, Gesellschafter und Vorsitzender der Geschäftsführung, mit Einzelunterschrift, mit 100 Stammanteilen zu je CHF 100.00; Berger, Joakim, genannt Joe, österreichischer Staatsangehöriger, in Zürich, Gesellschafter und Geschäftsführer, mit Einzelunterschrift, mit 100 Stammanteilen zu je CHF 100.00.

Publikationsdaten *SHAB* - 06.09.2018

Meldungsnummer *HR02-1004450208*

Interplan Holding GmbH, in *Stans*, CHE-487.984.614, Gesellschaft mit beschränkter Haftung (SHAB Nr. 158 vom 17.08.2018, Publ. 4420945). Statutenänderung: 30.08.2018. Zweck neu: Die Gesellschaft bezweckt den Erwerb, das Halten, Verwalten und Veräussern von Beteiligungen an anderen Unternehmen sowie die Erbringung, den Vertrieb und die Vermarktung von Finanzdienstleistungen und Versicherungen. Die Gesellschaft kann Zweigniederlassungen und Tochtergesellschaften im In- und Ausland errichten und sich an anderen Unternehmen im In- und Ausland beteiligen sowie alle Geschäfte tätigen, die direkt oder indirekt mit ihrem Zweck in Zusammenhang stehen.

Publikationsdaten SHAB - 06.09.2018

Meldungsnummer HR01-1004450209

LINSENShop Sikau, in *Stansstad*, CHE-473.211.233, Achereggstrasse 7, 6362 Stansstad, Einzelunternehmen (Neueintragung). Zweck: Das Einzelunternehmen bezweckt den Handel mit Kontaktlinsen und optischen Produkten sowie Beratung und Management. Es werden im Übrigen alle Geschäfte getätigt, die geeignet sind, die Entwicklung des Unternehmens sowie die Erreichung der Unternehmenszwecke zu fördern. Eingetragene Personen: Sikau, Andreas, deutscher Staatsangehöriger, in Stansstad, Inhaber, mit Einzelunterschrift.

Publikationsdaten SHAB - 07.09.2018

Meldungsnummer HR03-1004451223

Löschungsdatum: 07.09.2018

Anageda Glass Fitment AG, in *Stansstad*, CHE-103.298.546, Aktiengesellschaft (SHAB Nr. 103 vom 31.05.2013, Publ. 7210582). Die Gesellschaft wird in Anwendung von Art. 155 Abs. 3 HRegV von Amtes wegen gelöscht, weil die Gesellschaft keine Geschäftstätigkeit mehr aufweist und keine verwertbaren Aktiven mehr hat sowie kein Interesse an der Aufrechterhaltung der Eintragung innert angesetzter Frist geltend gemacht wurde.

Vorangehende Publikation im SHAB

Datum der Veröffentlichung im SHAB: 31.05.2013

Nummer der SHAB-Ausgabe: 103

Publikationsdaten SHAB - 07.09.2018

Meldungsnummer HR02-1004451224

ASC Emotion GmbH, in *Ennetmoos*, CHE-378.354.566, Gesellschaft mit beschränkter Haftung (SHAB Nr. 198 vom 12.10.2017, Publ. 3805865). Die Gesellschaft wird infolge Verlegung des Sitzes nach Giswil im Handelsregister des Kantons Obwalden eingetragen und im Handelsregister des Kantons Nidwalden von Amtes wegen gelöscht.

Publikationsdaten SHAB - 07.09.2018

Meldungsnummer HR02-1004451225

Handwerkinstitut Sterne DB GmbH in Liquidation, in *Wolfenschiessen*, CHE-401.675.384, Gesellschaft mit beschränkter Haftung (SHAB Nr. 144 vom 27.07.2018, Publ. 4385953). Das Liquidationsverfahren nach den Vorschriften über den Konkurs ist mit Entscheidung des Kantonsgerichts Nidwalden vom 03.09.2018 mangels Aktiven eingestellt worden.

Publikationsdaten SHAB - 10.09.2018

Meldungsnummer HR02-1004452208

HealthLink Switzerland GmbH, in *Hergiswil (NW)*, CHE-405.092.388, Gesellschaft mit beschränkter Haftung (SHAB Nr. 6 vom 10.01.2017, Publ. 3272705). Ausgeschiedene Personen und erloschene Unterschriften: Smits, Paulus Ludovicus Gerardus Adrianus, niederländischer Staatsangehöriger, in 's-Hertogenbosch (NL), Vorsitzender der Geschäftsführung, mit Kollektivunterschrift zu zweien; van den Heuvel, Joost Johannes Willem, niederländischer Staatsangehöriger, in 's-Hertogenbosch (NL), Geschäftsführer, mit Kollektivunterschrift zu zweien. Eingetragene Personen neu oder mutierend: Visker, Stefan Jacobus Johannes, niederländischer Staatsangehöriger, in Starrkirch-Wil, Vorsitzender der Geschäftsführung, mit Einzelunterschrift [bisher: Geschäftsführer, mit Einzelunterschrift]; Voet, Robin, niederländischer Staatsangehöriger, in Landsmeer (NL), Geschäftsführer, mit Kollektivunterschrift zu zweien.

Publikationsdaten SHAB - 10.09.2018

Meldungsnummer HR02-1004452209

PREDUS AG, in *Hergiswil (NW)*, CHE-113.473.779, Aktiengesellschaft (SHAB Nr. 210 vom 30.10.2017, Publ. 3838133). Ausgeschiedene Personen und erloschene Unterschriften: Bachmann, Remo, von Aarau, in Unterentfelden, Mitglied des Verwaltungsrates, mit Einzelunterschrift.

Publikationsdaten SHAB - 10.09.2018

Meldungsnummer HR02-1004452210

Hotel Honegg AG, in *Ennetbürgen*, CHE-115.616.191, Aktiengesellschaft (SHAB Nr. 112 vom 13.06.2018, Publ. 4286803). Ausgeschiedene Personen und erloschene Unterschriften: Capellini, Claudio, von Zürich, in Baar, mit Kollektivunterschrift zu zweien. Eingetragene Personen neu oder mutierend: Aufdermauer, Matthias, von Kerns, in Stans, mit Kollektivunterschrift zu zweien.

Publikationsdaten SHAB - 10.09.2018

Meldungsnummer HR02-1004452211

Hotel Honegg Catering GmbH, in *Ennetbürgen*, CHE-498.823.263, Gesellschaft mit beschränkter Haftung (SHAB Nr. 112 vom 13.06.2018, Publ. 4286799). Ausgeschiedene Personen und erloschene Unterschriften: Capellini, Claudio, von Zürich, in Baar, mit Kollektivunterschrift zu zweien. Eingetragene Personen neu oder mutierend: Aufdermauer, Matthias, von Kerns, in Stans, mit Kollektivunterschrift zu zweien.

Publikationsdaten SHAB - 10.09.2018

Meldungsnummer HR01-1004452212

Kaufmann Aviation Services, in *Beckenried*, CHE-170.484.804, Rosenweg 6, 6375 Beckenried, Einzelunternehmen (Neueintragung). Zweck: Das Einzelunternehmen bezweckt den Luftfahrzeugunterhalt, Flugzeugwartung, das Angebot von technischen Schulungen EASA und FAA als lizenziertes Flugzeugmechaniker für nicht komplexe Flugzeuge und technischer Instruktor FORM 4. Eingetragene Personen: Kaufmann, Thomas Karl Heinz, von Burgdorf, in Beckenried, Inhaber, mit Einzelunterschrift; Kaufmann, Beatrice, von Burgdorf, in Beckenried, mit Einzelunterschrift.

Publikationsdaten SHAB - 10.09.2018

Meldungsnummer HR02-1004452213

Fillner AG, in *Stans*, CHE-105.803.774, Aktiengesellschaft (SHAB Nr. 100 vom 26.05.2016, Publ. 2852837). Statutenänderung: 04.09.2018. Zweck neu: Die Gesellschaft bezweckt die Fabrikation von und den Handel mit Schmuckwaren, Uhren und verwandten Artikeln aller Art. Ferner kann sie Grundstücke verwalten, an- und verkaufen und alle damit direkt oder indirekt zusammenhängenden Geschäfte durchführen. Sie kann im In- und Ausland Zweigniederlassungen errichten, sich an andern Unternehmen des In- und Auslandes beteiligen, gleichartige oder verwandte Unternehmen erwerben oder gründen. Mitteilungen neu: Mitteilungen an Aktionäre erfolgen mit einfachem Brief oder E-Mail an die im Aktienbuch eingetragene Adresse. Mit Erklärung vom 04.09.2018 wurde auf die eingeschränkte Revision verzichtet. Ausgeschiedene Personen und erloschene Unterschriften: Partner Treuhand AG, Luzern (CHE-107.252.951), in Luzern, Revisionsstelle.

Publikationsdaten SHAB - 11.09.2018

Meldungsnummer HR02-1004453090

PILATUS Flugzeugwerke AG, in *Stans*, CHE-105.943.984, Aktiengesellschaft (SHAB Nr. 104 vom 01.06.2018, Publ. 4263629). Ausgeschiedene Personen und erloschene Unterschriften: Aeschlimann, Reto, von Rüegsau, in Ennetbürgen, mit Kollektivprokura zu zweien.

Publikationsdaten SHAB - 11.09.2018

Meldungsnummer HR01-1004453091

Horizons 360 GmbH, in Hergiswil (NW), CHE-286.655.006, Hirserenrain 7, 6052 Hergiswil NW, Gesellschaft mit beschränkter Haftung (Neueintragung). Statutendatum: 23.08.2018. Zweck: Die Gesellschaft bezweckt die Erbringung von Managementdienstleistungen sowie die Beratung und die Erbringung von Dienstleistungen im betriebswirtschaftlichen Bereich. Ferner bezweckt sie den Handel mit Waren aller Art. Die Gesellschaft kann Unternehmen und Gesellschaften im In- und Ausland, gleichgültig in welcher Gesellschaftsform, erwerben und halten. Ausserdem kann sie deren Geschäftsführung und Vertretung sowie die Verwaltung von solchen Beteiligungen übernehmen. Die Gesellschaft kann Zweigniederlassungen und Tochtergesellschaften im In- und Ausland errichten und sich an anderen Unternehmen im In- und Ausland beteiligen sowie alle Geschäfte tätigen, die direkt oder indirekt mit ihrem Zweck in Zusammenhang stehen. Die Gesellschaft kann im In- und Ausland Grundeigentum erwerben, belasten, veräussern und verwalten. Sie kann auch Finanzierungen für eigene oder fremde Rechnung vornehmen sowie Garantien und Bürgschaften für Tochtergesellschaften und Dritte eingehen. Stammkapital: CHF 20'000.00. Publikationsorgan: SHAB. Die Mitteilungen der Geschäftsführung an die Gesellschafter erfolgen schriftlich oder per E-Mail. Mit Erklärung vom 23.08.2018 wurde auf die eingeschränkte Revision verzichtet. Eingetragene Personen: Franke, Marek, von Luzern, in Hergiswil (NW), Gesellschafter und Geschäftsführer, mit Einzelunterschrift, mit 200 Stammanteilen zu je CHF 100.00.

Publikationsdaten SHAB - 11.09.2018

Meldungsnummer HR02-1004453092

Dr. Bergamin & Partner, bisher in Hünenberg, CHE-112.895.385, Kommanditgesellschaft (SHAB Nr. 120 vom 23.06.2006, Publ. 3430804). Sitz neu: *Hergiswil (NW)*. Domizil neu: Panoramastrasse 9, 6052 Hergiswil NW. Eingetragene Personen neu oder mutierend: Bergamin, Dr. Ivan Klaus, von Vaz/Obervaz, in Hergiswil (NW), unbeschränkt haftender Gesellschafter, mit Einzelunterschrift [bisher: Bergamin, Ivan Klaus, in Hünenberg].

Publikationsdaten SHAB - 11.09.2018

Meldungsnummer HR02-1004453093

time4 GmbH, bisher in Hünenberg, CHE-112.450.238, Gesellschaft mit beschränkter Haftung (SHAB Nr. 61 vom 28.03.2013, Publ. 7124746). Statutenänderung: 27.08.2018. Sitz neu: *Hergiswil (NW)*. Domizil neu: Panoramastrasse 9, 6052 Hergiswil NW. Zweck neu: Erbringen von Dienstleistungen im Bereich der Informations- und Kommunikationstechnologie, der Entwicklung von Soft- und Hardwarelösungen sowie Beratung von privat- und öffentlich-rechtlichen Gesellschaften und Privatpersonen; kann sich an Unternehmungen im In- und Ausland beteiligen sowie Grundstücke erwerben, belasten und veräussern. Kann mit Waren aller Art handeln, Patente und Lizenzen erwerben und veräussern. Eingetragene Personen neu oder mutierend: Bergamin, Dr. Ivan, von Vaz/Obervaz, in Hergiswil (NW), Gesellschafter und Geschäftsführer, mit Einzelunterschrift, mit 20 Stammanteilen zu je CHF 1'000.00 [bisher: in Hünenberg].

SCHULDBETREIBUNG UND KONKURS

Betreibungs- und Konkursamt

Vorläufige Konkursanzeige

Publikation nach Art. 222 SchKG.

Vorläufige Konkursanzeige PITINI SCHWEIZ GmbH

Publikationsdaten: SHAB, KABNW - 26.09.2018

Meldestelle: Betreibungs- und Konkursamt des Kantons Nidwalden

Meldungsnummer: KK01-0000000407

Schuldner:

PITINI SCHWEIZ GmbH

CHE-431.480.833

Dorfplatz 7

6052 Hergiswil NW

Datum der Konkurseröffnung: 17.09.2018

Vorläufige Konkursanzeige Insolutions GmbH

Publikationsdaten: SHAB, KABNW - 26.09.2018

Meldestelle: Betreibungs- und Konkursamt des Kantons Nidwalden

Meldungsnummer: KK01-0000000391

Schuldner:

Insolutions GmbH

CHE-113.989.698

Wilmatt 2

6370 Oberdorf NW

Datum des Auflösungsentscheids: 23.08.2018

Aufgelöste Gesellschaft gemäss Art. 731b OR

Schluss des Konkursverfahrens

Publikation nach SchKG Art. 268 Abs. 4.

Schluss des Konkursverfahrens its COMPANYS AG in Liquidation

Publikationsdaten: SHAB, KABNW - 26.09.2018

Meldestelle: Transliq AG

Meldungsnummer: KK06-0000000389

Schuldner:

its COMPANYS AG in Liquidation

CHE-112.023.729

Sonnenbergstrasse 23

6052 Hergiswil

Datum des Schlusses: 23.08.2018

Der Konkurs über die its Companys AG, mit Sitz in 6052 Hergiswil, ist durch Erkenntnis der Gerichtspräsidentin des Kantonsgericht Nidwalden vom 23. August 2018 als geschlossen erklärt worden.

Bemerkungen:

Die aa. Konkursverwaltung

Transliq AG

Schwanengasse 5/7

Postfach

3001 Bern

GERICHTE

Schlichtungsbehörde

Mitteilung des Eingangs eines Schlichtungsgesuchs

Vorladung zur Schlichtungsverhandlung

Wegen Unzustellbarkeit der Vorladung wird Joel Cloer, Huebboden 11, 6370 Oberdorf, gestützt auf Art. 141 ZPO öffentlich bekanntgegeben, dass gegen ihn als beklagte Partei ein Schlichtungsgesuch im Sinne von Art. 202 ZPO eingereicht worden ist. Das Gesuch kann bei der Schlichtungsbehörde Nidwalden, Rathausplatz 9, Stans, eingesehen und abgeholt werden.

Die Vermittlungsverhandlung findet statt: Dienstag, 16. Oktober 2018, 14.00 Uhr, bei der Schlichtungsbehörde Nidwalden, Rathausplatz 9, Stans.

Stans, 20. September 2018

SCHLICHTUNGSBEHOERDE NIDWALDEN

Präsident

Stephan Amadeus Dinner

Öffentliche Liste gemäss Art. 28 BGFA

Die Anwaltskommission hat gestützt auf das Bundesgesetz über die Freizügigkeit der Anwältinnen und Anwälte vom 23. Juni 2000 (BGFA; SR 935.61) folgenden Eintrag vorgenommen:

Name	Vorname	Geburtsdatum	Heimatort/Land	Berufsbezeichnung	Geschäftsadresse
Wahab	André	23.06.1968	Deutschland	Rechtsanwalt	Pilatusstrasse 30 Postfach 454 6052 Hergiswil

Stans, 21. September 2018

GEMEINDEN

Baugesuche

Öffentliche Bekanntmachung

Öffentliche Bekanntmachung gemäss Art. 147 des Gesetzes vom 21. Mai 2014 über die Raumplanung und das öffentliche Baurecht (Planungs- und Baugesetz, PBG; NG 611.1): Die Baugesuchsunterlagen liegen während 20 Tagen zur öffentlichen Einsicht in der jeweiligen Gemeindekanzlei auf. Öffentlich-rechtliche Einwendungen sind während dieser Frist schriftlich, mit Begründung und Anträgen sowie im Doppel beim Gemeinderat einzureichen (Art. 147 Abs. 2 PBG).

Buochs

Bauobjekt: Anbau Aussenkamin auf Nordseite Wohnhaus für Cheminée in Erdgeschoss, Parzelle 1218, Baumgarten 29, Buochs

Gesuchsteller: Désirée und Fabian Huser-Gold, Baumgarten 29, Buochs,

Ennetbürgen

Bauobjekt: Einbau zwei Dachfenster, Allmendstrasse 7, Parzelle 1187

Gesuchsteller: Martin Steiner, Flugfeld 1, Ennetbürgen

Bauobjekt: Instandhaltungsarbeiten Stall, Dössli, Parzelle 289

Gesuchsteller: Pius Dönni, Kreuzmatte 4, Ennetbürgen

Ennetmoos

Bauobjekt: Dachsanierung Anbauten Kuhstall, Parzelle 175 (ausser Bauzone), Riedmatthof 1, Ennetmoos

Gesuchsteller: Hugo Z'Rotz-Gander, Rohrmatte 5, Ennetmoos

Emmetten

Bauobjekt: Errichtung eines Gerätehauses, Parzelle 741, Rinderbühl 107, Emmetten

Gesuchsteller: Elisabeth Wegener-Botz, Walter-Flex-Strasse 9, D-50996 Köln

Hergiswil

Bauobjekt: Balkonverglasung 3. Obergeschoss, Parzelle 1443, Panoramastrasse 9

Gesuchsteller: Thomas Meyer, Panoramastrasse 9, Hergiswil

Bauobjekt: Neue Einfriedung mit Granitstehlen, Büelstrasse 12, Parzelle 1328

Gesuchsteller: OLMO Immobilien GmbH, Büelstrasse 12, Hergiswil

Bauobjekt: Projektänderung Farb- und Materialkonzept zu Neubau Mehrfamilienhaus (Ersatzbaute), Parzelle 736, Obermattweg 2

Gesuchsteller: Allreon AG, Bruchstrasse 33, 6003 Luzern

Stans

Bauobjekt: Sanierung und Umbau mit Dachstockaufbau Wohn- und Geschäftshaus, Langmattring 32, Parzelle 867

Gesuchsteller: Kniri Immobilien AG, Knirigasse 20, Stans

Bauobjekt: Abbruch und Neubau Wohn- und Geschäftshaus,

Stansstaderstrasse 24, Parzelle 243

Gesuchsteller: Miteigentümergeinschaft Esther, Michael und Andreas Waser c/o Esther Waser Feldweg 9, 6370 Oberdorf

Stansstad

Bauobjekt: Projektänderung Lakeview Villas, Bürgenstock, 6363 Obbürgen, Parzellen 1029, 280, 1030

Gesuchsteller: Bürgenstock Hotels AG, Bürgenstock, 6363 Obbürgen

Wolfenschiessen

Bauobjekt: Mobiles Eisfeld, Alp Trübsee, Parzelle 1

Gesuchsteller: Bergbahnen Engelberg-Trübsee-Titlis AG, Poststrasse 3, Engelberg

Ennetmoos

Politische Gemeinde

Sperrung Wanderweg Ober Hinterbach – Rieden – Vorder Rüti sowie Rieden – Rotzschlucht

Aufgrund von Forstarbeiten bleibt der Wanderweg Ober Hinterbach – Rieden – Vorder Rüti vom Montag, 15. Oktober 2018 bis Freitag, 25. Januar 2019 gesperrt.

Eine Umleitung via Asphaltstrasse Ober Hinterbach – Rieden ist signalisiert.

Der Wanderweg Rieden – Rotzschlucht bleibt vom Montag, 15. Oktober 2018 bis Freitag, 19. Oktober 2018 sowie vom Montag, 22. Oktober 2018 bis Freitag, 26. Oktober 2018 gesperrt.

Eine Umleitung über die Rotzschlucht ist signalisiert.

Vielen Dank für Ihr Verständnis.

Ennetmoos, 26. September 2018

GEMEINDERAT ENNETMOOS

SELBSTÄNDIGE ANSTALTEN

Nidwaldner Sachversicherung

Feuerwehrenspektorat

Feuerwehraushebung und Einteilung 2019

Nach Art. 30 des kantonalen Gesetzes über den Brandschutz und die Feuerwehr (Brandschutz- und Feuerwehrgesetz, BFG 613.1) sind Männer und Frauen vom 20.–48. Altersjahr in ihrer Wohnsitzgemeinde feuerwehropflichtig.

Stellungspflichtig im Jahr 2019 sind somit Frauen und Männer mit dem Jahrgang 1999.

Die Aushebung und Einteilung für den Feuerwehrdienst gemäss § 16 der kantonalen Vollzugsverordnung zum Gesetz über den Brandschutz und die Feuerwehr (Brandschutz- und Feuerwehrverordnung, BFV; NG 613.11) findet in den Gemeinden an nachstehenden Daten statt:

Beckenried	Freitag, 26. Oktober 2018, 19.00 Uhr, Feuerwehrlokal, Allmendstrasse, Beckenried
Buochs	Freitag, 26. Oktober 2018, 19.30 Uhr, Feuerwehrlokal, Flurhofstrasse 2, Buochs
Dallenwil	Freitag 26. Oktober 2018, 19.00 Uhr, Feuerwehrlokal Steini
Emmetten	Donnerstag, 25. Oktober 2018, 19.30 Uhr, Feuerwehrlokal, Hugenstrasse 7, Emmetten
Ennetbürgen	Freitag, 26. Oktober 2018, 19.30 Uhr, Feuerwehrlokal, Flurhofstrasse 2, Buochs
Ennetmoos	Freitag, 26. Oktober 2018, 19.00 Uhr, Feuerwehrlokal Ennetmoos
Hergiswil	Donnerstag, 25. Oktober 2018, 19.00 Uhr, Feuerwehrlokal Allmendli, Hergiswil
Oberdorf	Freitag, 26. Oktober 2018, 19.00 Uhr, Feuerwehrlokal Oberdorf
Stans	Freitag, 26. Oktober 2018, 19.30 Uhr, Feuerwehrlokal, Obere Spichermatt 10, Stans
Stansstad	Freitag, 26. Oktober 2018, 19.30 Uhr, Feuerwehrlokal Stansstad
Wolfenschiessen	Donnerstag, 25. Oktober 2018, 19.00 Uhr, Feuerwehrlokal Wolfenschiessen

Dienstpflichtige, die an der militärischen Rekrutierung teilgenommen haben, müssen das blaue Dienstbüchlein an die Feuerwehraushebung mitbringen.

Wer an der Aushebung wegen Krankheit oder Unfall nicht teilnehmen kann, hat ein ärztliches Zeugnis an den Feuerwehrkommandanten zu senden (§ 16 Abs. 3 BFV).

Von der Feuerwehrpflicht befreit sind Personen, die aufgrund einer körperlichen oder geistigen Beeinträchtigung dienstuntauglich sind (Art. 31 Abs. 1 BFG). Der Invaliditätsnachweis ist ebenfalls an den Feuerwehrkommandanten zu senden (§ 17 Abs. 1 BFV).

Unentschuldigtes Fernbleiben von der Aushebung wird gemäss Art. 49 Ziffer 2 BFG mit einer Ordnungsbusse geahndet.

Alle neu in den Feuerwehrdienst eingeteilten Feuerwehrpflichtigen haben gestützt auf § 20 Abs. 2 BFV am **Samstag, 30. März 2019** einen ganztägigen Einführungskurs zu besuchen.

NSV Sichere Sache.

FEUERWEHRINSPEKTORAT OB- UND NIDWALDEN

Feuerwehrinspektor

Toni Käslin

NOTFALLDIENSTE

Notfallzentralen

Polizei: 117
Ambulanz: 144
Feuerwehr: 118
Toxikologisches Zentrum: 145

Ärztlicher Notfalldienst

Telefon 041 610 81 61
Wenn der Hausarzt nicht erreichbar ist, erreicht man den diensttuenden Notfallarzt unter dieser Nummer.

Notfallzahnarzt

Telefon 1811 oder www.sso-uw.ch

Spitex Nidwalden Palliativpflege

Telefon 041 618 20 50
Telefon Palliativ-Nachtpikett 079 840 20 50

Sozialberatung der Katholischen Kirche Nidwalden

Telefon 041 610 84 11 oder mirjam.wuersch@kath-nw.ch,
Details unter www.kath-nw.ch

Seelsorge rund um die Uhr

Seelsorgetelefon der Kath. Kirche NW
041 610 48 48

Todesfälle

Bestattungsdienst Flury GmbH (24h)
Telefon 041 610 56 39

Tierärzte-Notfalldienst

Do, 27. September
Dr. M. Wallimann, Buochs
Telefon 041 620 12 06

So, 30. September
Dr. K. Odermatt, Stans
Telefon 041 610 45 51

An Sonn- und Feiertagen beginnt der Notfalldienst am Vortag um 8.00 Uhr, an Donnerstagen um 8.00 Uhr und dauert jeweils bis 24.00 Uhr.

Kantonale Tierkörpersammelstelle Stans

Telefon 041 618 44 66
Die Sammelstelle Werkhof Stans ist von Montag bis Freitag, 8.00 bis 9.00 Uhr und 14.00 bis 15.00 Uhr geöffnet. Notfälle nur nach telefonischer Vereinbarung mit der Kantonspolizei NW.

Notschlachtstelle Ennetmoos (Aegerten)

Telefon 041 610 48 71
Mobile 079 782 47 70
Privat 041 661 05 72